

# Die traditionellen Bauernhäuser im Kiischpelt Les fermes traditionnelles au Kiischpelt



[www.webwalking.lu](http://www.webwalking.lu)



Unsere luxemburgischen Bauernhäuser gehören zu den quer geteilten Einhäusern. Sie sind eng mit den Häusern in der gesamten Großregion, also in Lothringen, im Saarland, in der Südeifel und der Wallonie, verwandt. In Belgien, Frankreich und an der Saar spricht man von der „Maison lorraine“, um Trier und in der Eifel vom „Trierer Einhaus“.

Dabei unterschieden sich die traditionellen Öslinger Häuser in einigen Details von den Häusern in anderen Teilen Luxemburgs bzw. der Großregion. Aufgrund der früheren Armut sind die Öslinger Häuser oft dürrtiger, einfacher und gedrungener als zum Beispiel die Häuser im Gutland. Außerdem wurden so weit wie möglich Materialien aus der näheren Umgebung benutzt.

Nos fermes luxembourgeoises font partie des maisons à corps unique à subdivision transversale. Elles sont étroitement apparentées aux maisons de toute la Grande Région, c'est-à-dire de la Lorraine, de la Sarre, du sud de l'Eifel et de la Wallonie. En Belgique, en France et en Sarre, on parle de la « Maison lorraine », à Trèves et dans l'Eifel du « Trierer Einhaus ».

C'est par quelques détails que les maisons traditionnelles de l'Oesling se distinguent des maisons des autres régions de Luxembourg ou de la Grande Région. Les maisons de l'Oesling sont souvent plus rudimentaires, plus simples et plus trapues que celles du Gutland p.ex. : cela s'explique par la pauvreté de la population. Et dans la mesure du possible, les habitants ont recouru à des matériaux provenant des environs immédiats.

## Kennzeichen

- lang gestreckte Häuser mit Satteldach, durchlaufendem First und Krüppelwalm
- Einhaus: Wohn- und Wirtschaftsräume (Ställe, Scheune usw.) unter einem Dach
- Quergeteilt: senkrecht zum First geteilt
- Türen und Tore an der Längs- oder Traufseite

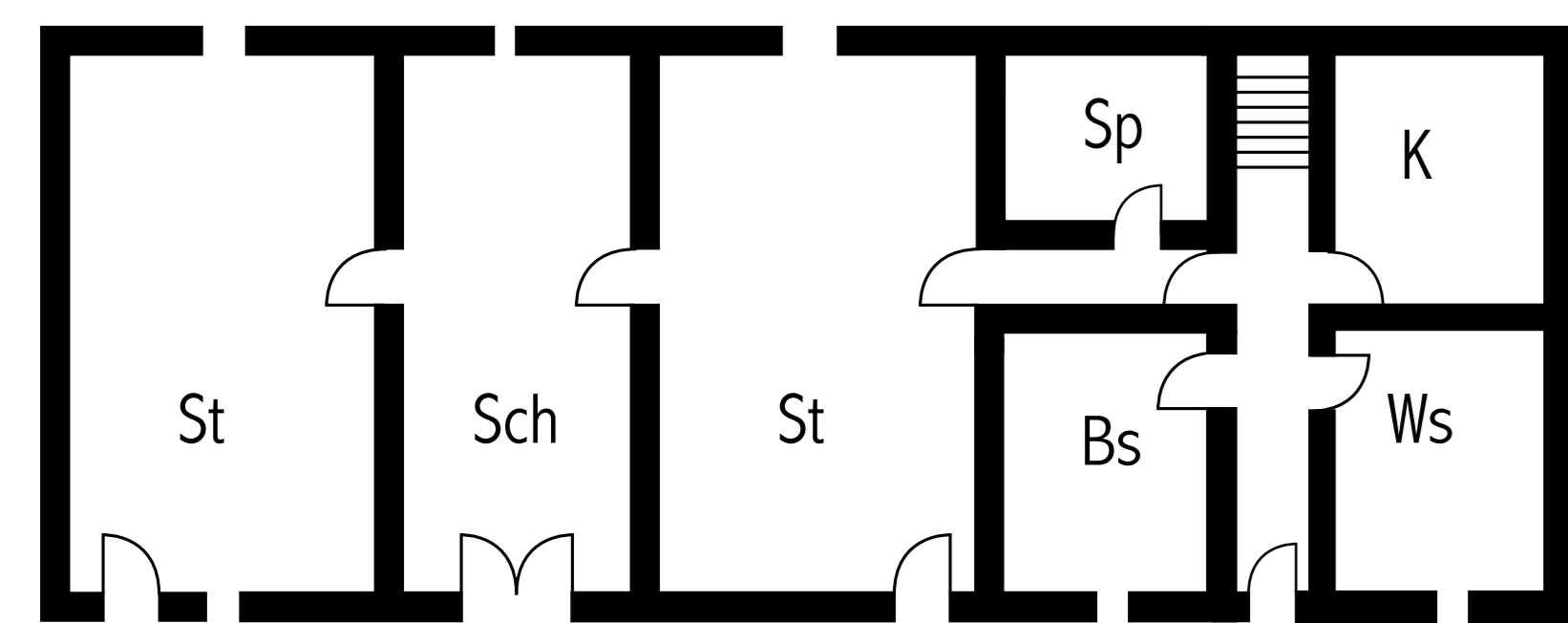

Bs gute Stube    salle-à-manger    Sp Speisekammer garde-manger  
K Küche    cuisine    St Stall    étable  
Sch Scheune    grange    Ws Stube    salle de séjour

## Signe distinctif

- Des maisons allongées avec un toit en bâtière, un faîte continu et une croupe faîtière
- Maison à corps unique: les parties habitées et utilitaires (étables, grange, etc.) sont aménagées sous un même toit
- La maison est subdivisée verticalement par rapport au faîte.
- Les portes et les portails se trouvent du côté longitudinal, appelé aussi « côté de la gouttière ».

## Proportionen / Proportions

Das Verhältnis zwischen Wand und Öffnung  
Le rapport entre pleins et vides

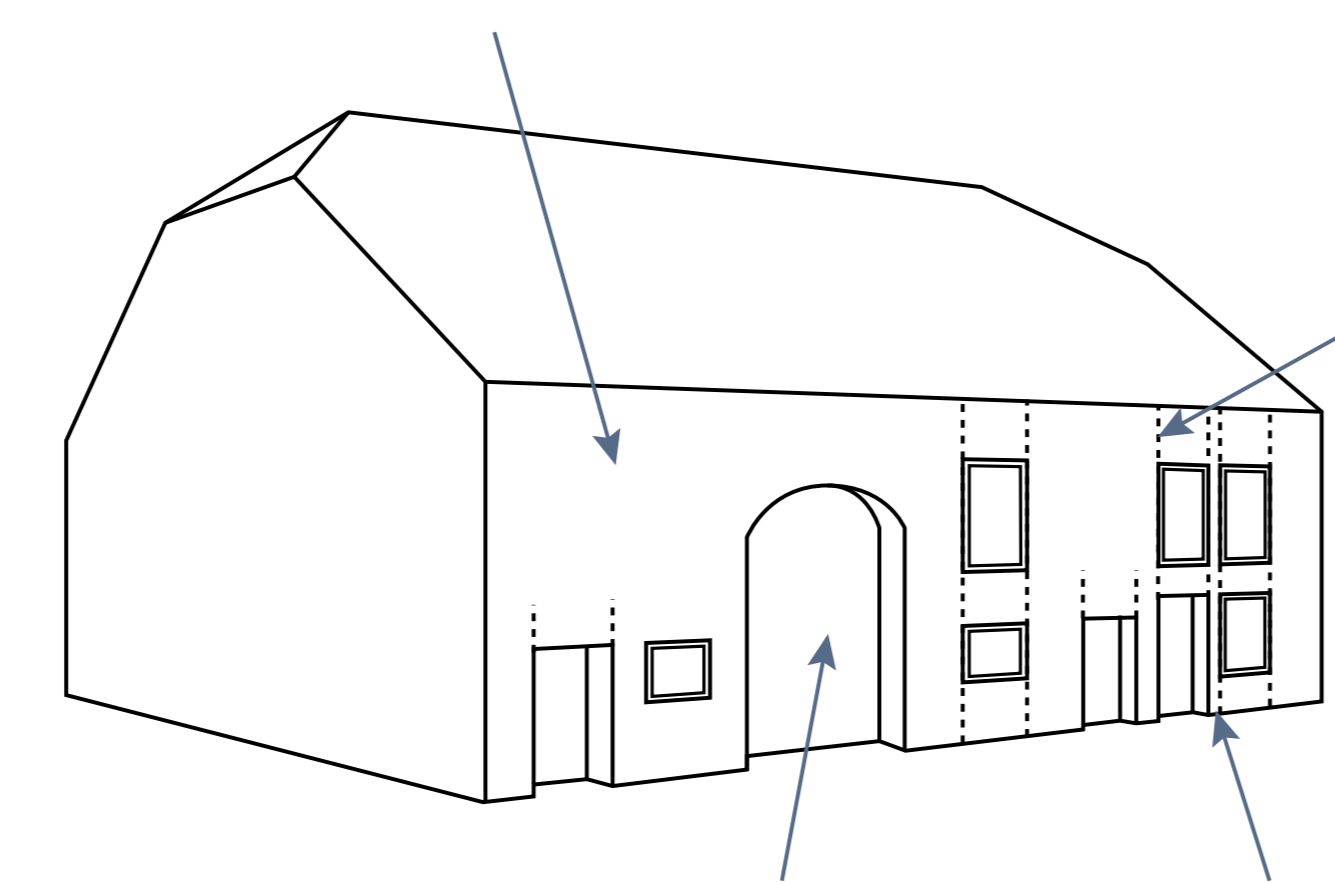

Die Öffnungen bestimmen den Rhythmus der Fassade  
Les ouvertures rythmes la façade

Die Fenster sind hochrechteckig  
Les fenêtres à dominante verticale

Die Proportionen des Giebels  
Les proportions du pignon

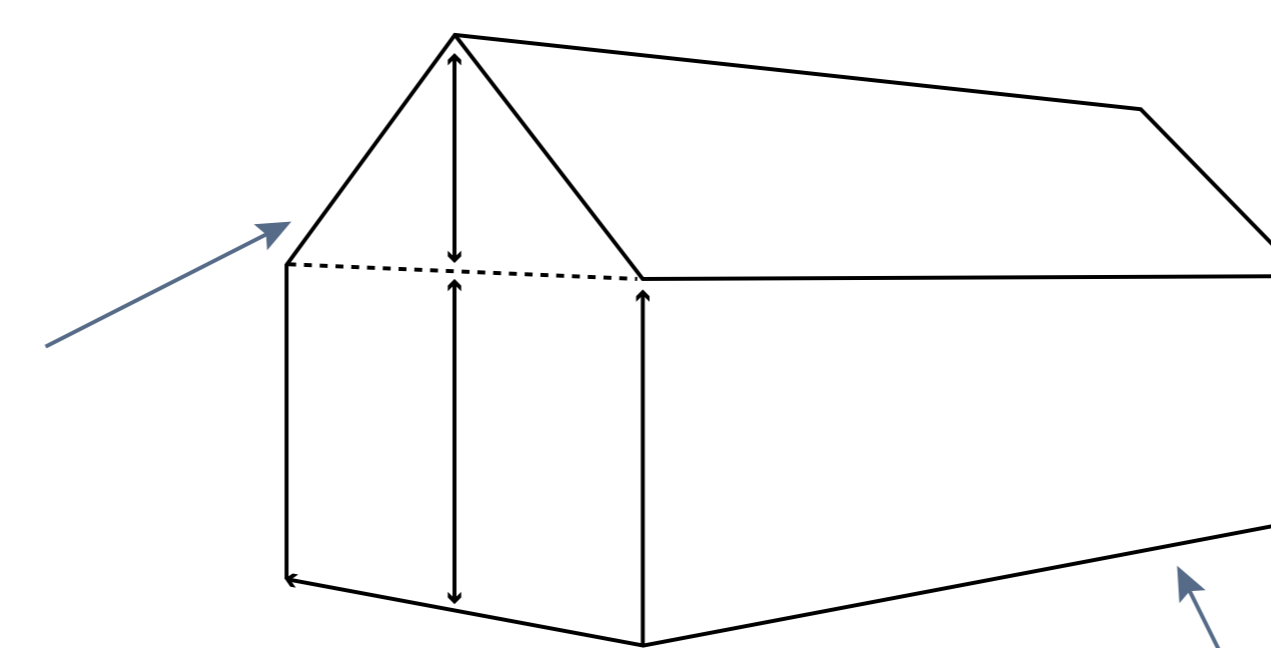

Das Verhältnis: Länge, Breite und Höhe  
Le rapport: longueur, largeur et hauteur

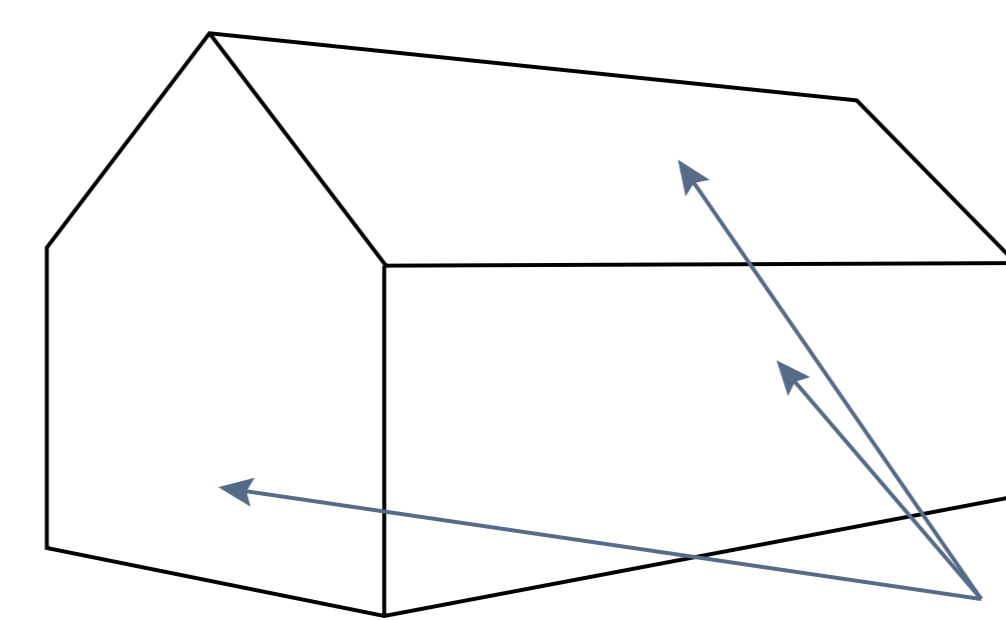

Ebene Außenflächen ohne auskragende Elemente  
Des faces extérieures planes, sans éléments en saillie

Kein Dachüberstand  
Pas de saillie de toit

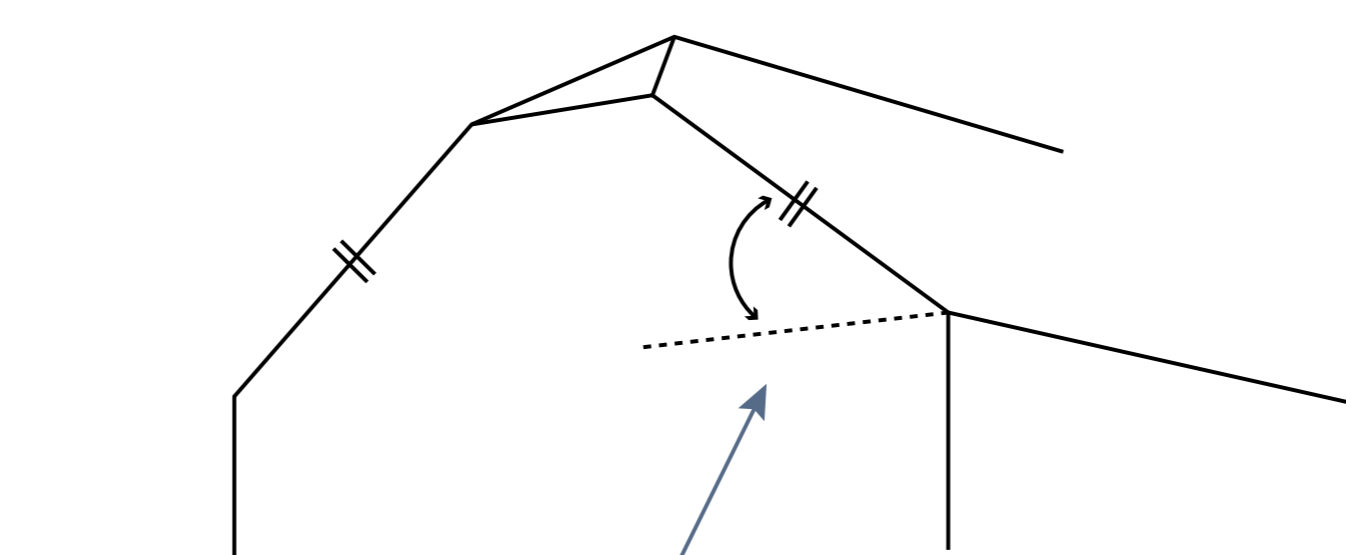
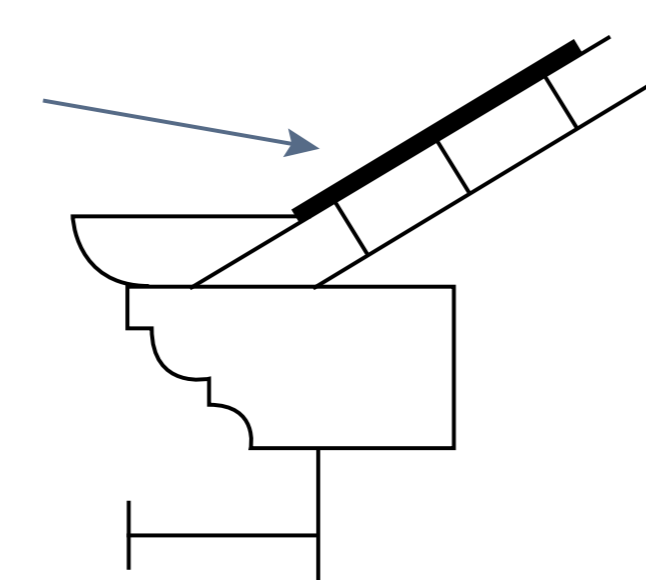

Die Dachneigung  
La pente de la toiture

## Der Dorfgrundgang / Le tour du village



- |                              |                    |                           |                             |
|------------------------------|--------------------|---------------------------|-----------------------------|
| 1 Standort: Einführungstafel | 6 Baumaterialien   | 1 Vous vous trouvez ici   | 6 Matériaux de construction |
| 2 Hochscheunen               | 7 Kleinbauernhaus  | 2 Granges surélevées      | 7 Fermette                  |
| 3 Mittelgroßes Bauernhaus    | 8 Wasser (Brunnen) | 3 Ferme de taille moyenne | 8 Eau (puits)               |
| 4 Winkelhof                  | 9 Kapelle          | 4 Ferme à cour            | 9 Chapelle                  |
| 5 Tagelöhnerhaus             |                    | 5 Maison du journalier    |                             |

### Dörfliche Einrichtungen früher und heute

- |               |              |
|---------------|--------------|
| K Kapelle     | S Schmied    |
| G Gaststätte  | B Brunnen    |
| DS Dorfschule | MÜ Mühle     |
| M Molkerei    | W Waschplatz |
| St Steinbruch |              |

### Installations villageoises d'hier et d'aujourd'hui

- |                     |            |
|---------------------|------------|
| K Kapelle           | S Forgeron |
| G Café              | B Puits    |
| DS Ecole du village | MÜ Moulin  |
| M Laiterie          | W Lavoir   |
| St Carrière         |            |